

INSTRUKCJA OBSŁUGI

Waga do boksu kasowego

**PDI** PD PLUS  
PDS  
PDS-B

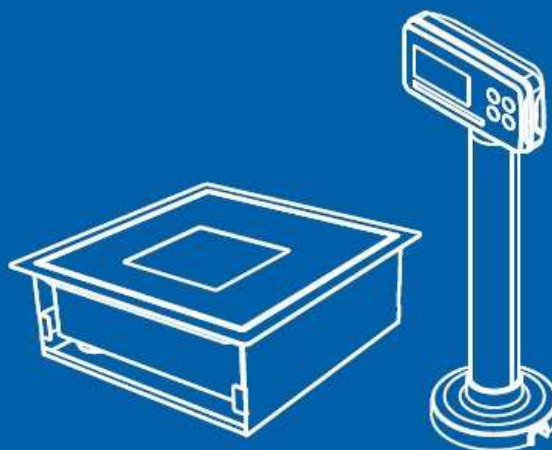

*listopad 2014*

V.1.6\_20141127/FW\_V1.54

# SPIS TREŚCI:

<b>1. INFORMACJE OGÓLNE.....</b>	<b>5</b>
1.1 <b>WPROWADZENIE.....</b>	<b>5</b>
1.2 <b>DANE TECHNICZNE .....</b>	<b>6</b>
1.3 <b>OGRANICZENIA W UŻYTKOWANIU .....</b>	<b>6</b>
1.4 <b>WIDOK WAGI, WYŚWIETLACZA I KLAWIATURY.....</b>	<b>7</b>
1.5 <b>FUNKCJE KLAWISZY .....</b>	<b>10</b>
1.6 <b>PRZYGOTOWANIE DO PRACY.....</b>	<b>10</b>
<b>2. PROGRAMOWANIE.....</b>	<b>12</b>
<b>3. OPIS WYPROWADZEŃ SYGNAŁÓW RS232.....</b>	<b>20</b>
<b>4. OBSŁUGA WAGI.....</b>	<b>21</b>
4.1 <b>ZEROWANIE WSKAZANIA MASY.....</b>	<b>21</b>
4.2 <b>WAŻENIE PROSTE.....</b>	<b>21</b>
4.3 <b>WAŻENIE Z TAROWANIEM .....</b>	<b>21</b>
<b>5. KOMUNIKATY O BŁĘDACH.....</b>	<b>22</b>
<b>6. DEKLARACJA ZGODNOŚCI CE.....</b>	<b>24</b>
<b>7. OCHRONA ŚRODOWISKA – ZGODNOŚĆ Z DYREKTYWAMI WEEE I ROCHS. ....</b>	<b>27</b>



# **1. INFORMACJE OGÓLNE**

## **1.1 WPROWADZENIE**

Dziękujemy Państwu za zakup elektronicznej wagi CAS PDI/PD...

Waga została zaprojektowana z największą starannością i z myślą o użytkowniku.

Waga wyposażona jest w bardzo wiele użytecznych funkcji, posiada solidną konstrukcję i przejrzyste MENU umożliwiające łatwe programowanie. Jesteśmy przekonani, że będą Państwo zadowoleni z użytkowania wagi.

Prosimy zawsze pamiętać o zasadach bezpieczeństwa podczas instalacji i użytkowania wagi opisanych w pierwszej części instrukcji w punkcie 1.1.

Wszelkie problemy, pytania i niejasności prosimy zgłaszać do autoryzowanych przedstawicieli firmy CAS.

Wykorzystanie informacji zawartych w instrukcji obsługi pozwoli na dostosowanie sposobu funkcjonowania wagi CAS PDI/PD... do Państwa potrzeb i pełne wykorzystanie możliwości funkcjonalnych wag

## 1.2 DANE TECHNICZNE

Max zakres ważenia	15 kg
Działka	5 g
Max Tara	- 14.995 kg
Rozmiar szalki	PDI/PD PLUS: 264 x 330mm PDI/PDS: 299 x 299 mm PDI/PDS-B (Magellan): 277 x 280mm PDI/PDS-B (Stratos): 270 x 280mm
Wyświetlacz	LCD, Wskazanie masy: 5 cyfr
Temp. pracy	-10° C~ 40° C
Zasilanie	Zasilacz AC240V 50/60Hz / 9V

### Uwaga:

Producent zastrzega sobie prawo do zmian specyfikacji wagi bez wcześniejszego powiadomienia.

## 1.3 OGRANICZENIA W UŻYTKOWANIU

Waga PDI/PD... jest przeznaczona do użytkowania w obiektach handlowych i zgodnie

z normą EN 61000-6-3:2001 spełnia wymagania klasy A dla emisji zakłóceń elektromagnetycznych.

Produkt klasy A, użytkowany w środowisku mieszkalnym, może być przyczyną zakłóceń

elektromagnetycznych.

W takim przypadku użytkownik powinien zastosować dodatkową ochronę przed zakłóceniami.

## 1.4 WIDOK WAGI, WYŚWIETLACZA I KLAWIATURY.

### WIDOK ELEMENTÓW SKŁADOWYCH WAGI

Miernik: PDI

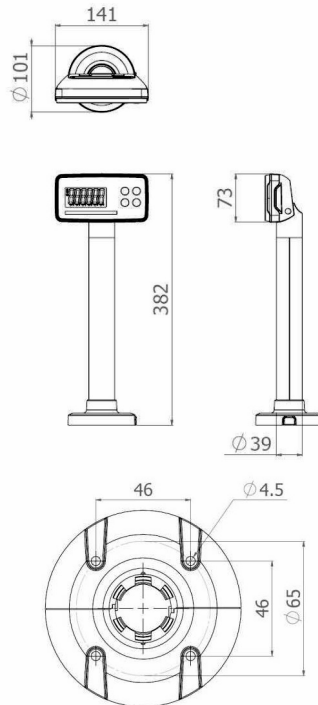

Pomost: PD PLUS

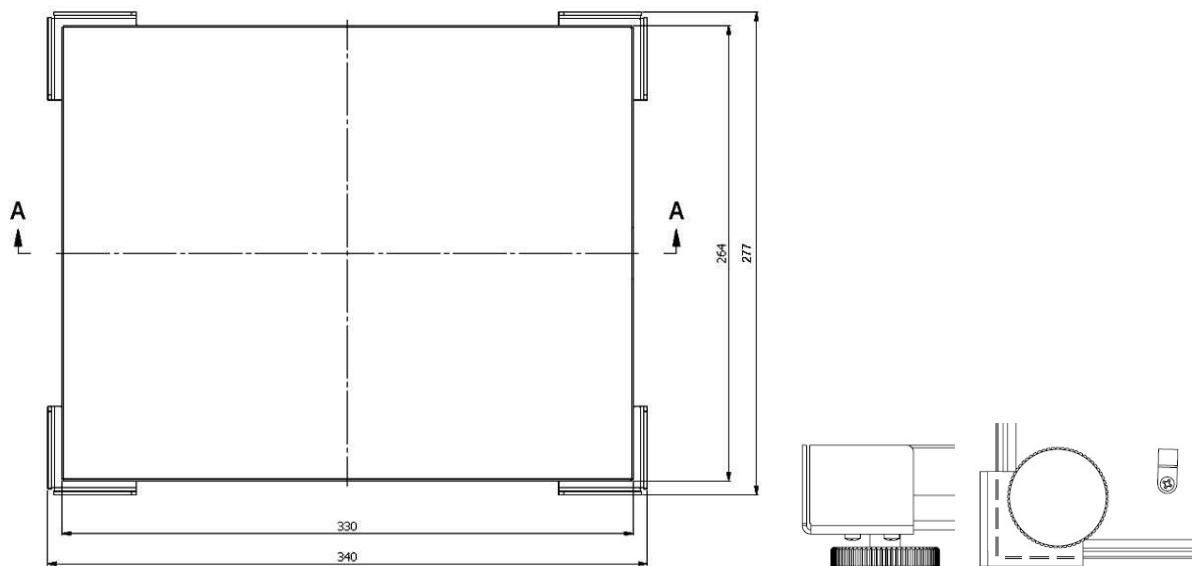

Naróżny element ustalający położenie pomostu wagi w otworze lady (mocowany wkrętami). Elementy te należy zdemontować w przypadku korzystania z kosza montażowego.

Kosz montażowy do pomostu PD PLUS:

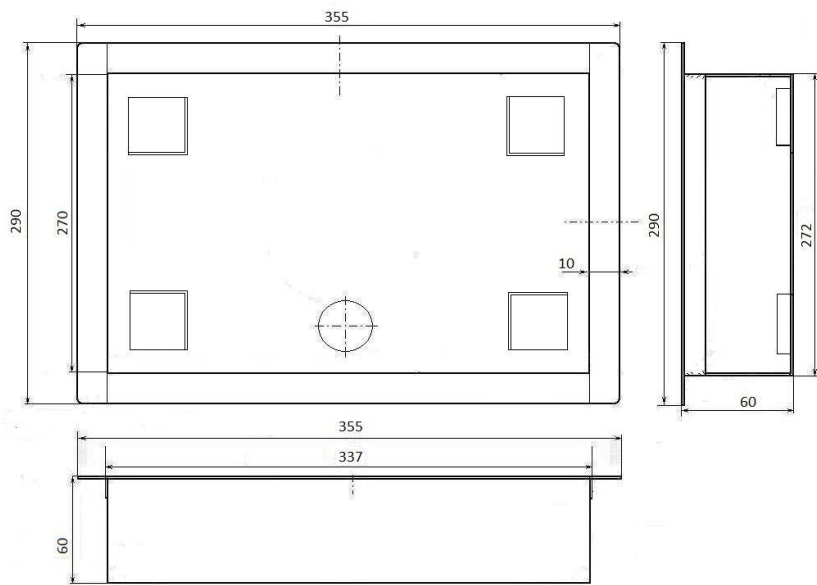

Pomost PDS z koszem montażowym:

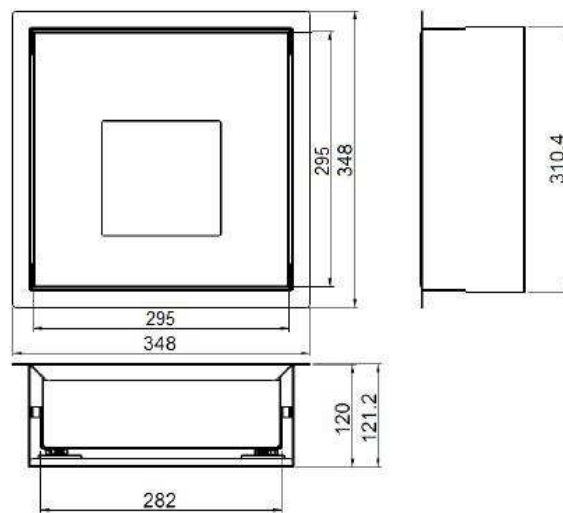

Pomost PDSB ze skanerem Honeywell Stratos:

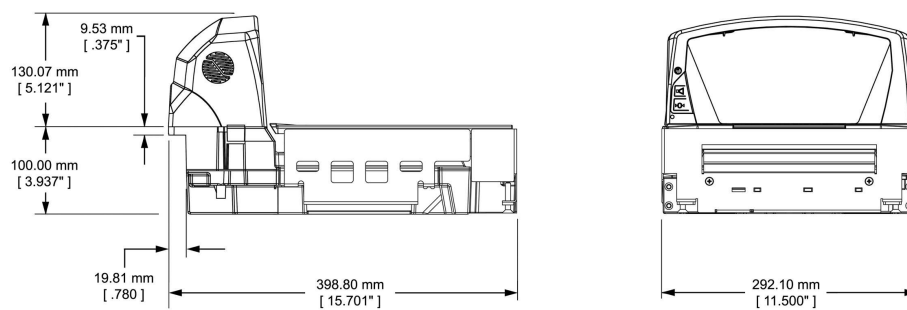



Pomost PDSB ze skanerem Datalogic Magellan 8300 lub 8400 (Medium size):

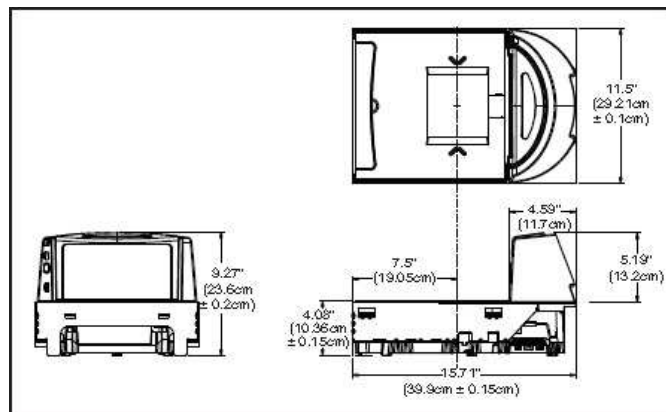



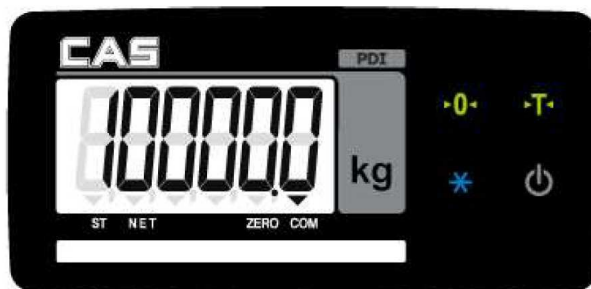

## WYŚWIETLACZ I KLAWIATURA



## SYMBOLE ZNACZNIKÓW NA WYŚWIETLACZU

SYMBOLE	OPIS
ST	Znacznik wskazania stabilności wyniku pomiaru
ZERO	Znacznik wskazania masy zerowej
NET	Znacznik wskazania masy netto (dla aktywnej funkcji TARA).
COM	Znacznik statusu komunikacji

## 1.5 FUNKCJE KLAWISZY

KLAWISZE	FUNKCJE
	Klawisz włączenia/wyłączenia wagi.
	Klawisz inicjacji transmisji danych (dla protokołów wymagających użycia klawisza) lub inicjacji wydruku (w przypadku współpracy z zewnętrzną drukarką).
	Klawisz Tara.
	Klawisz zerowania wskazań.

## 1.6 PRZYGOTOWANIE DO PRACY

### Waga PDI/PD PLUS:

1. W przypadku użycia kosza montażowego, włożyć kosz montażowy w otwór lady boks kasowego. Jeżeli kosz montażowy nie jest używany, umieścić pomost wagi w otworze lady lub ustawić pomost na ladzie.
2. Połączyć do metalowej podstawy wagi przewód masy (zielono żółty przewód, znajdujący się w komplecie z wagą). Umieścić pomost wagi w koszu montażowym (jeżeli kosz jest używany do montażu wagi). Drugi koniec przewodu masy podłączyć do punktu masy boks kasowego.
3. Zamontować uchwyt słupka wyświetlacza.
4. Podłączyć przewód ze złączem 7pin wyprowadzony ze słupka miernika wagi ze złączem tensometru wyprowadzonym z pomostu wagi.
5. Wypoziomować pomost korzystając z wbudowanej poziomicy.
6. Założyć szalkę.
7. Podłączyć przewód zasilacza ze złączem 2pin do przewodu wyprowadzonego ze słupka miernika wagi.
8. Podłączyć złącze RS wagi wyprowadzone ze słupka miernika wagi do urządzenia rejestrującego sprzedaż.

### **Waga PDI/PDS:**

1. Włożyć kosz montażowy w otwór lady boks kasowego.
2. Połączyć do metalowej podstawy wagi przewód masy (zielono żółty przewód, znajdujący się w komplecie z wagą). Umieścić pomost wagi w koszu montażowym (jeżeli kosz jest używany do montażu wagi). Drugi koniec przewodu masy podłączyć do punktu masy boks kasowego.
3. Zamontować skaner we wnętrzu pomostu wagi (wskazane jest ustalenie jego pozycji w wadze za pomocą taśmy dwustronnie klejącej) tak, aby obudowa skanera nie dotykała wsporników szalki. Zwrócić uwagę na oznaczenie kierunku odczytu na skanerze.
4. Umieścić pomost wagi wraz ze skanerem w koszu montażowym i wypoziomować.
5. Zamontować uchwyt słupka wyświetlacza.
6. Podłączyć przewód ze złączem 7pin wyprowadzony ze słupka miernika wagi ze złączem tensometru wyprowadzonym z pomostu wagi.
7. Założyć szalkę.
8. Podłączyć przewód zasilacza ze złączem 2pin do przewodu wyprowadzonego ze słupka miernika wagi.
9. Podłączyć złącze RS wagi wyprowadzone ze słupka miernika wagi do urządzenia rejestrującego sprzedaż.
10. Podłączyć złącze RS skanera wbudowanego w wagę do urządzenia rejestrującego sprzedaż.

### **Waga PDI/PDSB:**

1. Zamontować skaner z wmontowaną wagą w otworze boks kasowego, wypoziomować i założyć szalkę.
2. Połączyć do metalowej podstawy skanera przewód masy (zielono żółty przewód, znajdujący się w komplecie z wagą). Drugi koniec przewodu masy podłączyć do punktu masy boks kasowego.
3. Zamontować uchwyt słupka wyświetlacza.
4. Podłączyć przewód ze złączem 7pin wyprowadzony ze słupka miernika wagi ze złączem tensometru wyprowadzonym z pomostu wagi.
5. Podłączyć przewód zasilacza ze złączem 2pin do przewodu wyprowadzonego ze słupka miernika wagi.
6. Podłączyć złącze RS wagi wyprowadzone ze słupka miernika wagi do urządzenia rejestrującego sprzedaż.
7. Podłączyć złącze RS skanera do urządzenia rejestrującego sprzedaż.

### **Ważne (dotyczy wszystkich wersji):**

**Przed rozpoczęciem eksploatacji należy wagę wypoziomować, regulując wysokość nóżek wagi i obserwując wskazania poziomicy znajdującej się wewnątrz wagi.**



Wypoziomowanie  
nieprawidłowe



Wypoziomowanie  
prawidłowe

## 2. PROGRAMOWANIE

### USTAWIENIA PARAMETRÓW KOMUNIKACJI W WADZE CAS PD PLUS:



#### Dostęp do menu programowania ustawień wagi:

Gdy waga jest wyłączona, wcisnąć klawisz  przytrzymać i włączyć wagę klawiszem .

Aby opuścić menu programowania ustawień wagi nacisnąć klawisz  i przytrzymać do chwili wyłączenia wagi.

Potem można ponownie włączyć wagę klawiszem .

Funkcje klawiatury w trybie programowania:

KLAWISZE	FUNKCJE
	Wybór ustawianego parametru w menu i zapis ustawionej wartości.
	Zmiana wartości na pozycji wskazywanej przez kursor.
	Zmiana miejsca kursora.

## 2.1. Opis menu programowania ustawień (F03 ~ F99)

Lista funkcji:		
F03	(00)	Ustawienia funkcji automatycznego wyłączenia (Power OFF).
F04	(10)	Wybór szybkości pomiaru przetwornika A/D.
F05	(10)	Ustawienia filtra cyfrowego (medianowego).
F06	(00)	Ustawienia filtra antywibracyjnego.
F07	(02)	Ustawienia warunków detekcji zmiany obciążenia. <b>Nie zmieniać wartości domyślnej.</b>
F08	(02)	Parametr Niedostępny
F09	(00)	Parametr Niedostępny
F13	(10)	Parametr Niedostępny
F14	(01)	Parametr Niedostępny
F17	(00)	Ustawienie funkcji klawisza  do wyzwalania transmisji danych przez RS232.
F21	(10)	Ustawienie zakresu zera startowego
F24	(00)	Ustawienie sposobu działania podświetlenia wyświetlacza.
F25	(03)	Ustawienie jasności podświetlenia wyświetlacza.
Parametry funkcjonalne portu komunikacyjnego RS-232		
F26	(00)	Ustawienie numeru ID urządzenia.
F27	(00)	Ustawienie bitu parzystości (Parity Bit)
F28	(04)	Ustawienie prędkości transmisji COM1 (Baud Rate).
F29	(00)	Ustawienie sposobu użycia portu COM1.
F30	(00)	Ustawienie formatu odpowiedzi dla portu COM1.
F31	(00)	Ustawienie trybu wysyłania wskazań COM1
F32	(04)	Ustawienie prędkości transmisji COM2 (Baud Rate) – (Niedostępny).
F33	(01)	Ustawienie sposobu użycia portu COM2 – (Niedostępny).
F34	(00)	Ustawienie formatu odpowiedzi dla portu COM2 – (Niedostępny).
F35	(00)	Ustawienie trybu wysyłania wskazań COM2 – (Niedostępny).
F36	(00)	Wybór protokołu transmisji do współpracy z urządzeniami rejestrującymi sprzedaż, kasami fiskalnymi (ECR) lub stanowiskami POS (PC)
Ustawienia funkcji drukowania (dla bezpośredniej współpracy z drukarką)		
F43	(01)	Ustawienie ilości linii odstępu pomiędzy wydrukami kolejnych wagań (Line Feed)
Przywrócenie domyślnych ustawień fabrycznych		
F99	-	Przywrócenie domyślnych ustawień fabrycznych

Uwaga: W nawiasach podano wartości domyślnych ustawień fabrycznych.

### F03 - Ustawienia funkcji automatycznego wyłączenia zasilania.

Funkcja	Ustawienia funkcji automatycznego wyłączenia zasilania.	
Dopuszczalny zakres wartości: (00 ~ 30)	<b>Wskazanie:</b>	<b>Ustawienie:</b>
	F03. 00	Funkcja nieaktywna - Waga stale włączona.
	F03. 10	Automatyczne wyłączenie po upływie 10 minut od ostatniego ważenia.
F03. 30	Automatyczne wyłączenie po upływie 30 minut od ostatniego ważenia.	

Uwaga:

Okres czasu, po upływie którego nastąpi automatyczne wyłączenie zasilania, liczony jest jako czas stabilnego wskazania masy równej zeru.

### F04 - Wybór szybkości pomiaru przetwornika A/D.

Funkcja	Wybór szybkości pomiaru przetwornika A/D	
Dopuszczalny zakres wartości: (00 ~ 99)	<b>Wskazanie:</b>	<b>Ustawienie:</b>
	F04. 10	10 pomiarów/sekundę
	F04. 20	20 pomiarów/sekundę
F04. 80	80 pomiarów/sekundę	

### F05 - Ustawienia filtra cyfrowego

Funkcja	Ustawienia filtra cyfrowego.	
Dopuszczalny zakres wartości: (00 ~ 50)	<b>Wskazanie:</b>	<b>Ustawienie:</b>
	F05. 10	Wyświetlanie średniej dla 10 pomiarów
	F05. 30	Wyświetlanie średniej dla 30 pomiarów
F05. 50	Wyświetlanie średniej dla 50 pomiarów	

### F06 - Ustawienia filtra antywibracyjnego

Funkcja	Ustawienia filtra antywibracyjnego	
Dopuszczalny zakres wartości: (00 ~ 99)	<b>Wskazanie:</b>	<b>Ustawienie:</b>
	F06. 00	Filtr antywibracyjny wyłączony
	F06. 10	Kompensacja wibracji o wartości 5 działek (0.5d x 10)
F06. 99	Kompensacja wibracji o wartości 49,5 działek (0.5d x 99)	

Uwaga:

Funkcję filtra antywibracyjnego należy stosować jedynie w przypadku, gdy waga pracuje na podłożu na którym występują silne wibracje. Ustawienie funkcji powinno być dostosowane do warunków pomiaru. Prędkość pomiaru przetwornika A/D ustawiona parametrem F04 zostanie zmniejszona. Po włączeniu filtra szybkość zmian wskazań na wyświetlaczu wagi ulegnie zmniejszeniu.

F07 – zawsze wartość 2. Uwaga: Nie zmieniać wartości domyślnej!



F08 – zawsze wartość 2.

F09 – zawsze wartość 0

F13 – zawsze wartość 10

F14 – zawsze wartość 1

F17 – zawsze wartość 0

Funkcja	Ustawienie funkcji klawisza  do wyzwalania transmisji danych przez RS232.	
Dopuszczalny zakres wartości: (00~01)	Wskazanie:	Ustawienie:
	F17. 00	Klawisz  aktywny.
	F17. 01	Klawisz  nie aktywny.

F21 – zawsze wartość 10 – Nie zmieniać wartości domyślnej!

Funkcja	Ustawienie zakresu zera startowego	
Dopuszczalny zakres wartości: (02~10)	Wskazanie:	Ustawienie:
	F21. 02	2% zakresu pomiarowego
	~	~
<b>F21. 10</b>	<b>10% zakresu pomiarowego</b>	

Uwaga:

Zmniejszenie wartości poniżej domyślnie ustawionej wartości ( zakresu F21=10 - 10% zakresu pomiarowego) spowoduje zmniejszenie zakresu zera startowego i może powodować pojawianie się błędu ERR13. Dlatego zawsze należy stosować ustawienie domyślne.

F24 - Ustawienie sposobu działania podświetlenia wyświetlacza.

Funkcja	Ustawienie sposobu działania podświetlenia wyświetlacza	
Dopuszczalny zakres wartości: (0~5)	Wskazanie:	Ustawienie:
	<b>F24 0</b>	Stale wyłączone
	F24 1	Podświetlenie zostaje włączone gdy zostanie naciśnięty dowolny klawisz
	F24 2	Podświetlenie zostaje włączone jeśli ulegnie zmianie wskazanie masy
	F24 3	Podświetlenie zostaje włączone jeśli wskazanie masy ustabilizuje się po zmianie wskazania.
	F24 4	Podświetlenie zostaje włączone jeśli zostanie naciśnięty dowolny klawisz lub jeśli ulegnie zmianie wskazanie masy.
F24 5	Stale włączone	

Uwaga:

W przypadku wyboru ustawienia F24 5 (podświetlenie stale włączone), jest możliwość ręcznego wyłączenia podświetlenia przez krótkie naciśnięcie klawisza .

F25 - Ustawienie jasności podświetlenia wyświetlacza.

Funkcja	Ustawienie jasności podświetlenia wyświetlacza	
	Wskazanie:	Ustawienie:
Dopuszczalny zakres wartości: (1~7)	F25 1	10%
	F25 2	30%
	<b>F25 3</b>	50%
	F25 4	60%
	F25 5	70%
	F25 6	90%
	F25 7	100%

Uwaga:

Wartości spoza zakresu przedstawionego w tabeli skutkują ustawieniem jasności na poziomie 30%, odpowiadającym ustawieniu F25 3.

### Ustawienia funkcjonalne portów szeregowych RS-232

Uwaga :

W wadze dostępne są ustawienia dla dwóch portów. Ponieważ z miernika wyprowadzony jest tylko port COM1, to dla tego portu należy konfigurować wszelkie ustawienia dotyczące współpracy z urządzeniami zewnętrznym.

Port COM2 jest niedostępny.

F26 - Ustawienie numeru ID urządzenia.

Funkcja	Ustawienie numeru ID urządzenia	
	Wskazanie:	Ustawienie:
Dopuszczalny zakres wartości: (00 ~ 99)	<b>F26. 00</b>	Numer ID urządzenia - 00
	~	~
	F26. 99	Numer ID urządzenia - ID 99

Uwaga1 .:

Ustawienia funkcji F26 są określają parametry dla obu portów jednocześnie.

Uwaga2 :

Ta funkcja pozwala na określenie unikalnego numeru ID urządzenia służącego do jego identyfikacji wyłącznie w przypadku wykorzystywania komunikacji w trybie Command mode (Maksymalnie do 99 urządzeń).

F27 - Ustawienie bitu parzystości (Parity Bit) – RS232C.

Funkcja	Ustawienie bitu parzystości (Parity Bit) – RS232C	
	Wskazanie:	Ustawienie:
Dopuszczalny zakres wartości: (0 ~ 2)	<b>F27. 0</b>	<b>Data bit 8, stop bit 1, parity bit: none</b>
	F27. 1	Data bit 7, stop bit 1, parity bit: even
	F27. 2	Data bit 7, stop bit 1, parity bit: odd
	F27. 3	Data bit 7, stop bit 2, parity bit: odd
	F27. 4	Data bit 8, stop bit 1, parity bit: even
	F27. 5	Data bit 8, stop bit 1, parity bit: odd

Uwaga:

Ustawienia funkcji F27 są określają parametry dla obu portów jednocześnie.

Ustawienia funkcjonalne portu szeregowego COM1.



F28 - Ustawienie prędkości transmisji COM1 (Baud Rate).

Funkcja	Ustawienie prędkości transmisji COM1 (Baud Rate)	
	Wskazanie:	Ustawienie:
Dopuszczalny zakres wartości: (0 ~ 8)	F28. 0	600 bps
	F28. 1	1200 bps
	F28. 2	2400 bps
	F28. 3	4800 bps
	<b>F28. 4</b>	9600 bps
	F28. 5	19200 bps
	F28. 6	38400 bps
	F28. 7	57600 bps
	F28. 8	115200 bps

F29 - Ustawienie sposobu użycia portu COM1.

Funkcja	Ustawienie sposobu użycia portu COM1.	
	Wskazanie:	Ustawienie:
Dopuszczalny zakres wartości: (0 ~ 1)	<b>F29 0*</b>	Ustawienie dla bezpośredniej komunikacji z zewnętrzną drukarką
	F29 1	Ustawienie dla bezpośredniej transmisji wskazań w ramach komunikacji z komputerem, urządzeniem rejestrującym ECR, POS lub zewnętrznym wyświetlaczem.

\*Uwaga:

Nie należy jednocześnie ustawiać obu portów COM1 i COM2 do komunikacji z drukarką. W przypadku jednoczesnego ustawienia funkcji F29=0 oraz funkcji F33=0, wyświetlony zostanie komunikat "ERR-Set", a druk nie będzie możliwy.

F30 - Ustawienie formatu odpowiedzi dla portu COM1.

Funkcja	Ustawienie formatu odpowiedzi dla portu COM1	
	Wskazanie:	Ustawienie:
Dopuszczalny zakres wartości: (0 ~ 2)	F30 0	22 bytes for CAS
	F30 1	10 bytes for CAS
	F30 2	18 bytes for AND
	<b>F30 3</b>	Protokół AP-1

F31 - Ustawienie COM1 - Output Mode.

Funkcja	Ustawienie COM1 - Output Mode	
	Wskazanie:	Ustawienie:
Dopuszczalny zakres wartości: (0 ~ 4)	<b>F31 0</b>	Wyłączona transmisja wskazań.
	F31 1	Ciągła transmisja wskazań - Tryb Stream mode.
	F31 2	Jednokrotna transmisja stabilnego wskazania.
	F31 3	Transmisja wskazania "na żądanie". Sygnał żądania transmisji wskazania: Device ID (F26) _ 1 byte communication (Data on request: 1= 0x01, 10 = 0x0A)
		F31 4

Uwaga:

Aby korzystać z portu COM1 należy ustawić wartość parametru F31=1 lub więcej, zależnie od oczekiwanego sposobu działania.

## Tabela trybu „Command Mode”

Data Request Signal of CI-200											Descriptions on Request Signal	CI-200 Output Signal	
0	1	2	3	4	5	6	7	8	9	10			11
D	dd	K	Z	CR	LF							Zero Point Key	Received Data Return
D	dd	K	T	CR	LF							Taro Point Key	Received Data Return
D	dd	K	W	CR	LF							Weight Data Request	Received Data Return
D	dd	I	D	0	0	0	0	0	CR	LF		Device Number	Received Data Return

Uwaga 1. (D : 0x44, dd:00~99, K:0x4B , Z:0x5A , CR : 0x0D, LF: 0x0A)

dd = Device Number (2byte), CR = 0x0D, LF: 0x0A

Ex) If a device number is 10, dd becomes 0x31 and 0x30.

Ex) If you want to operate the zero point key when a device number is 11, the indicator operates zeroing if the hex code of “ 44 31 31 4B 5A 0D 0A” is sent.

Ustawienia funkcjonalne portu szeregowego COM2 (Opcja USB) - Niedostępny

F32 - Ustawienie prędkości transmisji COM2 (Baud Rate) – Port niedostępny

Funkcja	Ustawienie prędkości transmisji COM2 (Baud Rate) – Port niedostępny	
Dopuszczalny zakres wartości: (0 ~ 8)	Wskazanie:	Ustawienie:
	F32 0	600 bps
	F32 1	1200 bps
	F32 2	2400 bps
	F32 3	4800 bps
	<b>F32 4</b>	9600 bps
	F32 5	19200 bps
	F32 6	38400 bps
	F32 7	57600 bps
F32 8	115200 bps	

F33 - Ustawienie sposobu użycia portu COM2 – Port niedostępny.

Funkcja	Ustawienie sposobu użycia portu COM2 – Port niedostępny	
Dopuszczalny zakres wartości: (0 ~ 1)	Wskazanie:	Ustawienie:
	F33 0*	Ustawienie do bezpośredniej komunikacji z zewnętrzną drukarką
	<b>F33 1</b>	Ustawienie do bezpośredniej transmisji wskazań w ramach komunikacji z komputerem, urządzeniem rejestrującym ECR, POS lub zewnętrznym wyświetlaczem.

\*Uwaga: Nie należy jednocześnie ustawiać obu portów COM1 i COM2 do komunikacji z drukarką. W przypadku jednoczesnego ustawienia funkcji F29=0 oraz funkcji F33=0, wyświetlony zostanie komunikat "ERR-Set", a druk nie będzie możliwy.

F34 - Ustawienie formatu odpowiedzi dla portu COM2 – Port niedostępny.

Funkcja	Ustawienie formatu odpowiedzi dla portu COM2 – Port niedostępny.	
Dopuszczalny zakres wartości: (0 ~ 2)	Wskazanie:	Ustawienie:
	<b>F34 0</b>	22 bytes for CA
	F34 1	10 bytes for CA
	F34 2	18 bytes for AND

F35 - Ustawienie trybu wysyłania wskazań COM2 – port niedostępny.

Funkcja	Ustawienie trybu wysyłania wskazań COM2 – port niedostępny	
Dopuszczalny zakres wartości: (0 ~ 2)	Wskazanie:	Ustawienie:
	<b>F35 0</b>	Wyłączona transmisja wskazań.
	F35 1	Ciągła transmisja wskazań (stream mode)
	F35 2	Jednokrotna transmisja stabilnego wskazania.

Uwaga:

W przypadku bezpośredniej współpracy z drukarką należy ustawić wartość parametru F35=1 lub F35=2, zależnie od oczekiwanego sposobu działania.

F36 - Wybór protokołu transmisji do współpracy z urządzeniami rejestrującymi.

Przy wyborze wartości parametru wyboru protokołu transmisji w funkcji F36, ustawienia parametrów F27 i F28 zostają ustawione automatycznie.

MENU	Wybór protokołu transmisji do współpracy z urządzeniami rejestrującymi, Kasami fiskalnymi (ECR) lub stanowiskami POS (PC)		
	<b>Wskazanie:</b>	<b>ECR-TYPE</b>	
		<b>Parametry komunikacyjne*</b> B: - Data Baud rate, D: - Data Bit S: - Stop Bit, P: - Parity Bit	
Dopuszczalny zakres wartości: (1 ~ 18)	F36 1	Protokół dla większości urządzeń P.O.S i ECR, w tym niektórych systemów POS firmy TEC. <i>Protokół dla urządzeń dostępnych poza polskim rynkiem.</i>	B:9600, D:8, S:1, P:NONE (COM1 – F27=0, F28=4)
	F36 2	Protokół dla urządzeń: SHARP ER-Axxx, ER-A450T, nowych modeli ECR SANYO z RS-232, TOLEDO 3213 itp. <i>Protokół dla urządzeń dostępnych poza polskim rynkiem.</i>	B:9600, D:8, S:1, P:NONE (COM1, F27=0, F28=4)
	F36 3	Protokół dla urządzeń: SHARP ER-AXXX, nowych modeli ECR SANYO z RS-232, TOLEDO 3213 itp. (Większość P.O.S System) <i>Protokół dla urządzeń dostępnych poza polskim rynkiem.</i>	B:9600, D:8, S:1, P:NONE (COM1, F27=0, F28=4)
	F36 4	Protokół dla urządzeń: NCI ECR (NCR2170), ECR SAMSUNG: ER-5100, ER-5115 i wielu innych kas ECR <i>Protokół dla urządzeń dostępnych poza polskim rynkiem.</i>	B:9600, D:8, S:1, P:NONE (COM1, F27=0, F28=4)
	F36 5	Protokół dla urządzeń: SAMSUNG ER-670 <i>Protokół dla urządzeń dostępnych poza polskim rynkiem.</i>	B:9600, D:8, S:1, P:NONE (COM1, F27=0, F28=4)
	F36 6	Protokół dla urządzeń: SAMSUNG ECR (Hiszpania) <i>Protokół dla urządzeń dostępnych poza polskim rynkiem.</i>	B:9600, D:8, S:1, P:NONE (COM1, F27=0, F28=4)
	F36 7	Protokół CAS AP 1 (Typ 1 i 2) Typ 1 – odpowiedź na zapytanie 11H Typ 2 – odpowiedź na zapytanie 12H <i>Protokół dla wszystkich urządzeń obsługujących komunikację według protokołu wagi CAS AP-1 (dawniej CAS ANGEL). Dla większości kas ECR i POS dostępnych na polskim rynku, Np.:Novitus, Posnet, SHARP i innych.</i>	B:9600, D:8, S:1, P:NONE (COM1, F27=0, F28=4, F29=1, F30=3, F31=4)
	F36 8	Protokół zgodny z ELZAB Delta Odpowiedź na zapytanie: DC <sub>r</sub> L <sub>r</sub> <i>Protokół dla kas ECR - ELZAB DELTA i pochodnych, dostępnych na polskim rynku.</i>	B:9600, D:8, S:1, P:EVEN (COM1, F27=4, F28=4, F29=1, F30=0, F31=4)
	F36 9	Protokół zgodny z ELZAB ALFA Transmisja wyzwalana przyciskiem (*). <i>Protokół dla kas ECR - ELZAB ALFA i pochodnych, dostępnych na polskim rynku.</i>	B:9600, D:8, S:1, P:EVEN (COM1, F27=4, F28=4, F29=1, F30=0, F31=4)
	F36 10	Protokół zgodny z MEDESA S100 – ECR Transmisja wyzwalana przyciskiem (*). <i>Protokół dla urządzeń P.O.S. dostępnych na polskim rynku.</i>	B:9600, D:8, S:1, P:EVEN (COM1, F27=4, F28=4, F29=1, F30=0, F31=4)
	F36 11	Protokół zgodny z MEDESA S100 – ECR –answer for ENQ Odpowiedź na zapytanie komendą ENQ (05H). <i>Protokół dla urządzeń P.O.S. dostępnych na polskim rynku.</i>	B:9600, D:8, S:1, P:EVEN (COM1, F27=4, F28=4, F29=1, F30=0, F31=4)
	F36 12	Protokół zgodny z MEDESA S100 – ECR Transmisja ciągła, wyzwalana/zatrzymywana przyciskiem (*). <i>Protokół dla urządzeń P.O.S. dostępnych na polskim rynku.</i>	B:9600, D:8, S:1, P:EVEN (COM1 – F27=4, F28=4, F29=1, F30=0, F31=4)
	F36 13	Protokół zgodny z MEDESA S100 – ECR answer for ENQ Odpowiedź na zapytanie komendą ENQ (05H). <i>Protokół dla urządzeń P.O.S. dostępnych na polskim rynku.</i>	B:9600, D:8, S:1, P:EVEN (COM1, F27=4, F28=4, F29=1, F30=0, F31=4)
	F36 14	Protokół IBM (Dialog #2) <i>Protokół dla urządzeń dostępnych poza polskim rynkiem.</i>	B:2400, D:8, S:1, P:ODD (COM1, F27=5, F28=2)
	F36 15	Protokół IBM (Dialog #6) <i>Protokół dla urządzeń dostępnych poza polskim rynkiem.</i>	B:2400, D:8, S:1, P:ODD (COM1, F27=5, F28=2)
	F36 16	Protokół PSE <i>Protokół dla urządzeń dostępnych poza polskim rynkiem.</i>	B:9600, D:8, S:1, P:NONE (COM1, F27=0, F28=4)
	F36 17	Protokół WIZ (Izrael) <i>Protokół dla urządzeń dostępnych poza polskim rynkiem.</i>	B:9600, D:8, S:1, P:NONE (COM1, F27=0, F28=4)
	F36 18	Protokół zgodny ze STATHMOS Odpowiedź na zapytanie komendą ENQ (05H). <i>Protokół dla urządzeń P.O.S. dostępnych na polskim rynku.</i>	B:2400, D:7, S:2, P:ODD (COM1, F27=3, F28=2, F29=1, F30=0, F31=4)

\* - Format danych oraz parametry komunikacyjne wykorzystywane przez urządzenia ECR/POS.

## Ustawienia funkcji drukowania (dla bezpośredniej współpracy z drukarką)

F43 - Ustawienie ilości linii odstępu pomiędzy wydrukami kolejnych ważeń.

Funkcja	Ustawienie ilości linii odstępu pomiędzy wydrukami kolejnych ważeń (Line Feed)	
Dopuszczalny zakres wartości: (0 ~ 9)	Wskazanie:	Ustawienie:
	F43 1	1 linia (Line feed)
	~	~
	F43 9	9 Linii (Line feed)

Format wydruku (przykład):

No.0001	Gross : 0.999 kg
	Tare : 0.000 kg
	Net : 0.999 kg
No.0002	Gross : 0.999 kg
	Tare : 0.000 kg
	Net : 0.999 kg
No.0003	Gross : 0.999 kg
	Tare : 0.000 kg
	Net : 0.999 kg
No.0004	Gross : 0.999 kg
	Tare : 0.000 kg
	Net : 0.999 kg

Uwaga 1:

Po wyłączeniu zasilania i ponownym włączeniu wagi licznik numeru kolejnego ważenia jest resetowany a numeracja ważeń rozpocznie się od numeru 0001.

Uwaga 2:

Numeracja kolejnych ważeń zawiera się w zakresie 0001~9999.

F99 - Przywrócenie domyślnych ustawień fabrycznych.

Funkcja	Przywrócenie domyślnych ustawień fabrycznych	
Dopuszczalny zakres wartości: (0, 1)	Wskazanie:	Ustawienie:
	0	Funkcja nieaktywna.
	1	Przywróć domyślne ustawienia fabryczne.

Uwaga: Aby przywrócić domyślne ustawienia fabryczne należy:

- Wybrać ustawienie F99=1. Na wyświetlaczu pojawi się komunikat „INIT 1”.
- Nacisnąć klawisz . Na wyświetlaczu pojawi się komunikat „INIT1A”
- Po zniknięciu komunikatu „INIT1A” domyślne ustawienia parametrów zostaną przywrócone.

Na wyświetlaczu pojawi się komunikat „INIT 0”.

Aby opuścić Manu trybu programowania, wagę należy wyłączyć naciskając klawisz .

## 3. OPIS WYPROWADZEŃ SYGNAŁÓW RS232

Miernik PDI wagi CAS	PC	Urządzenia ECR/POS
Złącze DB9F	Złącze DB9M	Opis typu złącza i numeracja wyprowadzeń według opisu w instrukcji urządzenia ECR/POS
RxD (3)	TxD (3)	
TxD (2)	RxD (2)	
GND (5)	GND (5)	

## 4. OBSŁUGA WAGI

### 4.1 ZEROWANIE WSKAZANIA MASY



Przed rozpoczęciem ważenia wskazanie masy na wyświetlaczu wagi powinno wynosić 0,000kg.

Jeżeli przy pustej szalce, wskazanie wagi jest różne od zera, to należy nacisnąć klawisz zerowania - . Wyświetlacz wagi wskaże 0,000kg.

### 4.2 WAŻENIE PROSTE

- Położyć ważony ładunek na szalce wagi.
- W celu przesłania wskazania masy, w zależności od rodzaju przyłączonego urządzenia (PC/ECR/POS) oraz wykorzystywanego protokołu komunikacyjnego:
  - Nacisnąć na klawiaturze kasy rejestrującej przycisk odczytu wskazania masy (WAGA).Lub:
  - Nacisnąć na klawiaturze wagi klawisz przesyłu danych - .
- Zdjąć towar z szalki
- Powtórzyć powyższe czynności dla kolejnych ładunków

### 4.3 WAŻENIE Z TAROWANIEM

- Położyć na szalce puste opakowanie ważonego ładunku
- W celu wprowadzenia wartości tary, nacisnąć na klawiaturze wagi klawisz tarowania .
- Ważony ładunek umieścić w wytarowanym opakowaniu na szalce wagi.
- W celu przesłania wskazania masy należy (zależnie od rodzaju przyłączonego urządzenia (PC/ECR/POS) oraz rodzaju używanego protokołu komunikacyjnego):
  - Nacisnąć na klawiaturze kasy rejestrującej przycisk odczytu wskazania masy (WAGA).Lub:
  - Nacisnąć na klawiaturze wagi klawisz przesyłu danych - .
- Zdjąć towar z szalki wraz z opakowaniem.
- Wyzerować wartości tary, naciskając na klawiaturze wagi klawisz tarowania .
- Powtórzyć powyższe czynności dla kolejnych ładunków

## 5. KOMUNIKATY O BŁĘDACH

Komunikat	Przyczyna	Rozwiązanie
Err 01	Nieemożliwa inicjalizacja wagi z powodu niestabilności, wibracji podłoża.	Włączyć wagę ponownie po uprzednim jej ustawieniu na równym i stabilnym podłożu, na którym nie występują wibracje.
Err 02	Złe połączenie z tensometrem skutkujące błędną pracą przetwornika analogowo cyfrowego wagi.	Sprawdzić stan złącz oraz przewodu łączącego miernik z pomostem.
Err 08	Błąd powstały w wyniku próby użycia klawiszy tary, zerowania lub startu transmisji wskazania masy przy niestabilnym wskazaniu masy.	Sprawdzić ustawienie parametru F14 określającego warunki użycia klawiszy tary, zerowania lub startu transmisji wskazania masy
Err 09	Próba zerowania wskazania o wartości przekraczającej dopuszczalny zakres zerowania.	Możliwe jest zerowanie wskazań o wartości mieszczącej się w dopuszczalnym zakresie zerowania (4% zakresu pomiarowego).
Err 10	Błąd sygnalizujący, że próbowano wprowadzić tarę o wartości przekraczającej dopuszczalny zakres podany na tabliczce znamionowej.	Możliwe jest wprowadzenie tary jedynie o wartości mieszczącej się w dopuszczalnym zakresie podanym na tabliczce znamionowej.
Err 13	Błąd sygnalizujący, że wartość masy startowej jest poza dopuszczalnym zakresem.	Należy zwrócić uwagę, czy w chwili włączenia wagi szalka nie jest obciążona towarem. Należy spróbować ponownie włączyć wagę z pustą szalką. Jeśli błąd będzie w dalszym ciągu sygnalizowany, należy sprawdzić czy prawidłowo ustawiono parametr: F21=10 Jeśli błąd będzie w dalszym ciągu sygnalizowany, skontaktuj się z autoryzowanym serwisem CAS.
Err 15	Komunikat o przekroczeniu dopuszczalnej wartości zakresu kodu w trybie poleceń.	Sprawdź wartość użytego kodu.
Err 82	Komunikat o nieprawidłowym ustawieniu parametrów przetwornika analogowo cyfrowego.	Skontaktuj się z autoryzowanym serwisem CAS.
Over	Przeciążenie – Masa położona na szalce przekroczyła zakres pomiarowy wagi.	Natychmiast zdjąć obciążenie z szalki. Przeciążenie grozi uszkodzeniem przetwornika!

Opis komunikatów na wyświetlaczu:

Komunikat	Opis	Komunikat	Opis
"LOCK"	Key Lock	"UnLoad"	Zdejmij obciążenie z szalki
"PASS"	Wprowadź hasło	"LoAd"	Położ obciążenie na szalce
"Discord"	Ponownie wprowadź hasło	"Good"	Informacja o prawidłowym zakończeniu procesu
"CAL"	Tryb kalibracji	"SyS"	Tryb systemowy
"SET"	Tryb konfiguracji ustawień	"PCS"	Tryb liczenia sztuk
"TEST"	Tryb testowania	"Per"	Tryb pomiaru procentowego
"OUEr"	Przekroczenie maksymalnego obciążenia		

**Dodatek: Tabela kodów ASCII.**

Znak	Kod	Znak	Kod	Znak	Kod	Znak	Kod	Znak	Kod	Znak	Kod
Space	32	0	48	@	64	P	80	`	96	p	112
!	33	1	49	A	65	Q	81	a	97	q	113
“	34	2	50	B	66	R	82	b	98	r	114
#	35	3	51	C	67	S	83	c	99	s	115
\$	36	4	52	D	68	T	84	d	100	t	116
%	37	5	53	E	69	U	85	e	101	u	117
&	38	6	54	F	70	V	86	f	102	v	118
‘	39	7	55	G	71	W	87	g	103	w	119
(	40	8	56	H	72	X	88	h	104	x	120
)	41	9	57	I	73	Y	89	i	105	y	121
*	42	:	58	J	74	Z	90	j	106	z	122
+	43	;	59	K	75	[	91	k	107	{	123
,	44	<	60	L	76	\	92	l	108		124
-	45	=	61	M	77	]	93	m	109	}	125
.	46	>	62	N	78	^	94	n	110	~	126
/	47	?	63	O	79	_	95	o	111	End	0

## 6. DEKLARACJA ZGODNOŚCI CE



### (DECLARATION OF CONFORMITY) DEKLARACJA ZGODNOŚCI EC



MY  
(we)  
02-414 Warszawa

CAS POLSKA Sp. z o.o.  
ul. Chrościckiego 93/105,

[www.WagiCAS.pl](http://www.WagiCAS.pl)

oświadczamy, że wyrób:  
(declare that following product)

**Produkt:** Waga nieautomatyczna  
(product) (non-automatic weighing instrument)  
**Producent:** CAS CORPORATION  
(manufacturer)  
**Typ:** PDI / PD PLUS  
(type)

jest zgodny z następującymi dyrektywami :  
(conform to the following directives)

**EMC Dyrektywa** 2004/108/WE; Ustawa z 13.04.2007 – (Dz.U z 2007r Nr 82, poz.556)  
o kompatybilności elektromagnetycznej  
(2004/108/WE – electromagnetic compatibility)

EMC Directive :

**Wykonawca:** SK Tech CO. Ltd., 820-2 Wolmoon-Ri, Wabu-Up, Namyangju-Si,  
(carried out by) Kyunggi-Do, 472-905, KOREA

**Użyte standardy:** EN 61326-1:2006 EN 61326-2-1:2006  
(standards used)

**Nr projektu** Test Report No. SKTECE-110708-147

**LVD (Dyrektywa :** 2006/95/EC; Rozporządzenie MG z 21.08.2007, Dz.U. 155 z 2007 poz. 1089) –  
(LVD (Directive : w sprawie zasadniczych wymagań dla sprzętu elektrycznego  
(2006/95/EC – electrical security)

**Model zasilacza:** FKS308HSC  
**Wykonawca :** TUV Rheinland LGA Product GmbH  
(carried out by) Tillystrasse 2-90431, Numberg, Deutschland

**Użyte standardy :** EN 60065:2002+A1+A11  
(standards used)

**Raport z testów nr :** 16019983 001  
(test report no.)

**NAWI Dyrektywa:** 2009/23/EC; (Rozporządzenie MGIPS z 11.12.2003, Dz.U. 4 z 2004 poz. 23) –  
(2009/23/EC - metrological aspect of non-automatic weighing instruments)  
**zagadnienia metrologiczne wag nieautomatycznych**

(NAWI (Directive :

**Wykonawca** NWML Notified Body Number 0126  
(carried out by) Stanton Avenue Teddington TW11 OJZ, United Kingdom

**Użyte standardy:** EN 45501  
(standards used)

**Nr raportu:** SN1177

**EC-TAC No.** UK2913

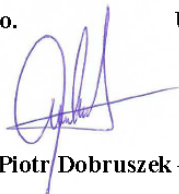
  
**Nazwisko:** Piotr Dobruszek – Prokurent  
(name)

**Data:** 02 sierpnia 2012  
(date)





(DECLARATION OF CONFORMITY)  
DEKLARACJA ZGODNOŚCI EC



MY  
(we)  
02-414 Warszawa

CAS POLSKA Sp. z o.o.  
ul. Chrościckiego 93/105,

[www.WagiCAS.pl](http://www.WagiCAS.pl)

oświadczamy, że wyrób:  
(declare that following product)

**Produkt:** Waga nieautomatyczna  
(product) (non-automatic weighing instrument)  
**Producent:** CAS CORPORATION  
(manufacturer)  
**Typ:** PDI / PDS  
(type)

jest zgodny z następującymi dyrektywami :  
(conform to the following directives)

**EMC Dyrektywa** 2004/108/WE; Ustawa z 13.04.2007 – (Dz.U z 2007r Nr 82, poz.556)  
o kompatybilności elektromagnetycznej  
(2004/108/WE – electromagnetic compatibility)

EMC Directive :

**Wykonawca:** SK Tech CO. Ltd., 820-2 Wolmoon-Ri, Wabu-Up, Namyangju-Si,  
Carried out by Kyunggi-Do, 472-905, KOREA

**Użyte standardy:** EN 61326-1:2006 EN 61326-2-1:2006  
(standards used)

**Nr projektu** Test Report No. SKTECE-110708-147

**LVD (Dyrektywa :** 2006/95/EC; Rozporządzenie MG z 21.08.2007, Dz.U. 155 z 2007 poz. 1089) –  
w sprawie zasadniczych wymagań dla sprzętu elektrycznego  
(2006/95/EC – electrical security)

(LVD (Directive :

**Model zasilacza:** FKS308HSC  
**Wykonawca :** TUV Rheinland LGA Product GmbH  
(carried out by) Tillystrasse 2-90431, Numberg, Deutschland

**Użyte standardy :** EN 60065:2002+A1+A11  
(standards used)

**Raport z testów nr :** 16019983 001  
(test report no.)

**NAWI Dyrektywa:** 2009/23/EC; (Rozporządzenie MGIPS z 11.12.2003, Dz.U. 4 z 2004 poz. 23) –  
zagadnienia metrologiczne wag nieautomatycznych  
(2009/23/EC - metrological aspect of non-automatic weighing instruments)

(NAWI (Directive :

**Wykonawca** NWML Notified Body Number 0126  
Carried out by Stanton Avenue Teddington TW11 OJZ, United Kingdom

**Użyte standardy:** EN 45501  
Standards used

**Nr raportu:** SN1177

**EC-TAC No.** UK2913

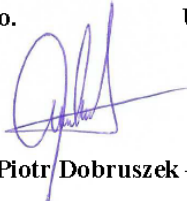
  
**Nazwisko:** Piotr Dobruszek – Prokurent  
(name)

**Data:** 02 sierpnia 2012  
(date)



**(DECLARATION OF CONFORMITY)  
DEKLARACJA ZGODNOŚCI EC**



**MY**  
(we)  
02-414 Warszawa

CAS POLSKA Sp. z o.o.  
ul. Chrościckiego 93/105,

[www.WagiCAS.pl](http://www.WagiCAS.pl)

**oświadczamy, że wyrób:**  
(declare that following product)

**Produkt:** Waga nieautomatyczna  
(product) (non-automatic weighing instrument)  
**Producent:** CAS CORPORATION  
(manufacturer)  
**Typ:** PDI / PDS-B  
(type)

**jest zgodny z następującymi dyrektywami :**  
(conform to the following directives)

**EMC Dyrektywa** 2004/108/WE; Ustawa z 13.04.2007 – (Dz.U z 2007r Nr 82, poz.556)  
o kompatybilności elektromagnetycznej  
(2004/108/WE – electromagnetic compatibility)  
**EMC Directive :**  
**Wykonawca:** SK Tech CO. Ltd., 820-2 Wolmoon-Ri, Wabu-Up, Namyangju-Si,  
(Carried out by) Kyunggi-Do, 472-905, KOREA  
**Użyte standardy:** EN 61326-1:2006 EN 61326-2-1:2006  
(standards used)  
**Nr projektu** Test Report No. SKTECE-110708-147

**LVD (Dyrektywa :** 2006/95/EC; Rozporządzenie MG z 21.08.2007, Dz.U. 155 z 2007 poz. 1089) –  
(LVD Directive : w sprawie zasadniczych wymagań dla sprzętu elektrycznego  
(2006/95/EC – electrical security)  
**Model zasilacza:** FKS308HSC  
**Wykonawca :** TÜV Rheinland LGA Product GmbH  
(carried out by) Tillystrasse 2-90431, Numberg, Deutschland  
**Użyte standardy :** EN 60065:2002+A1+A11  
(standards used)  
**Raport z testów nr :** 16019983 001  
(test report no.)

**NAWI Dyrektywa:** 2009/23/EC; (Rozporządzenie MGIPS z 11.12.2003, Dz.U. 4 z 2004 poz. 23) –  
(NAWI Directive : zagadnienia metrologiczne wag nieautomatycznych  
(2009/23/EC - metrological aspect of non-automatic weighing instruments)  
**Wykonawca** NWML Notified Body Number 0126  
(Carried out by) Stanton Avenue Teddington TW11 OJZ, United Kingdom  
**Użyte standardy:** EN 45501  
(Standards used)  
**Nr raportu:** SN1177

**EC-TAC No.** UK2913

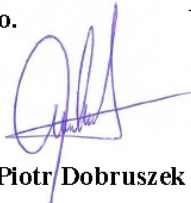
  
**Nazwisko: Piotr Dobruszek – Prokurent**  
(name)

**Data: 02 sierpnia 2012**  
(date)

# 7. OCHRONA ŚRODOWISKA – ZGODNOŚĆ Z DYREKTYWAMI WEEE i ROHS.



Warszawa, 15 grudnia 2006

## OŚWIADCZENIE ZARZĄDU CAS POLSKA SP. Z O.O. W SPRAWIE DYREKTYW „WEEE” I „ROHS”

Rozwój techniki i technologii w zakresie sprzętu elektrycznego i elektronicznego powoduje powstanie w coraz krótszym czasie nowych generacji urządzeń. Konsekwencją tego jest powstawanie znaczących ilości odpadów, skraca się bowiem czas życia tego sprzętu jako aktywnego produktu.

W sprzęcie tym zawartych jest wiele substancji niebezpiecznych takich jak: rtęć, kadm, ołów, chrom sześciowartościowy lub środki zmniejszające palność. Powoduje to, że powstające z niego odpady są również niebezpieczne dla środowiska.

Unia Europejska podjęła kroki w zakresie prawodawstwa, aby wymusić działania zmierzające do zminimalizowania zagrożeń wynikających z tego faktu. W tym celu zostały powołane do życia stosowne Dyrektywy Rady:

- 2002/96/WE (WEEE) „w sprawie zużytego sprzętu elektrycznego i elektronicznego”, wdrożona do prawodawstwa polskiego Ustawą z dnia 29 lipca 2005 r. „o zużytym sprzęcie elektrycznym” (Dz.U. 180 z 2005 poz. 1495).
- 2002/95/WE (ROHS) „w sprawie ograniczenia stosowania niektórych niebezpiecznych substancji w sprzęcie elektrycznym i elektronicznym”, wdrożona do prawodawstwa polskiego Rozporządzeniem Ministra Gospodarki i Pracy z dnia 6 października 2004r., „w sprawie szczegółowych wymagań dotyczących ograniczenia wykorzystywania w sprzęcie elektronicznym i elektrycznym niektórych substancji mogących negatywnie wpływać na środowisko” (Dz.U. 229 z 2004 poz. 2310).

Wyżej wymieniona Ustawa, między innymi, określa zasady postępowania ze zużytym sprzętem elektronicznym w sposób zapewniający ochronę zdrowia i życia ludzi oraz ochronę środowiska. Firmy wprowadzające na rynek sprzęt elektryczny i elektroniczny, spełniając obowiązek wynikający z ustawy, mają obowiązek oznaczania tego sprzętu znakiem:



**Wagi elektroniczne wprowadzane na rynek przez CAS Polska Sp. z o.o. podlegają Dyrektywie WEEE jako przyrządy do nadzoru i kontroli, wymienione w załączniku nr 1A, kategoria 9. Są one przewidziane do stosowania poza gospodarstwami domowymi.**

Zaklasyfikowanie wyrobów jako *przyrządy do nadzoru i kontroli* nie nakłada na producenta obowiązku stosowania się do wymagań ograniczania ilości substancji niebezpiecznych stawianych przez Dyrektywę ROHS, tym niemniej CAS Corporation dokłada wszelkich starań aby produkty wprowadzane przez niego na rynek były maksymalnie bezpieczne dla użytkownika i środowiska.

**O wagach zakupionych w CAS Polska Sp. z o.o., które ulegną zużyciu należy informować sprzedawcę. Użytkownikowi zostanie wskazany adres najbliższego punktu zbierającego zużyty sprzęt elektroniczny lub, w przypadku wag o masie powyżej 50kg, sprzęt zostanie odebrany przez CAS Polska.**

Piotr Dobruszek

Prokurent  
CAS Polska Sp. z o.o.

CAS Polska Sp. z o.o., ul. Chrościckiego 93/105, 02-414 Warszawa  
tel.: +48 22 5719 470, fax: +48 22 5719 471  
e-mail: [biuro@wagiCAS.pl](mailto:biuro@wagiCAS.pl), [www.wagiCAS.pl](http://www.wagiCAS.pl)  
REGON 016199377, NIP 524-23-33-481  
Sąd Rejonowy m. st. Warszawy, XX Wydział Gospodarczy KRS 0000210580  
Kapitał zakładowy 235 000,00 zł  
Bank BPH S.A., nr rachunku 63 1060 0076 0000 3200 0094 6776



**CAS POLSKA Sp. z o.o.**

Ul. Chrościckiego 93/105

02-414 Warszawa

Tel: 022 571 19 470

Fax: 022 571 94 471

e-mail: [biuro@wagiCAS.pl](mailto:biuro@wagiCAS.pl)

[www.wagiCAS.pl](http://www.wagiCAS.pl)