

PACKING SOLUTION™

Pakowarka
DS

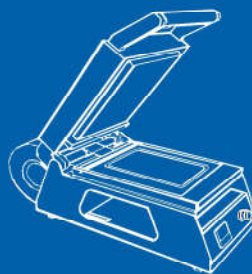

www.magicAS.pl

INSTRUKCJA OBSŁUGI

CAS

Maj 2019



V1.2 /2019/05/09

SPIS TREŚCI:

1. Uwagi.....	4
2. Wstęp.....	4
2.1. Bezpieczeństwo użytkowania.....	5
2.2. Widok ogólny	6
2.3. Przeznaczenie charakterystyka pakowarek CAS z serii DS.....	7
3. Obsługa pakowarki CAS z serii DS.....	8
3.1 Środki ostrożności.....	8
3.2 Zakładanie folii	9
3.3 Włączenie pakowarki	10
3.4 Opis regulatora temperatury.....	11
3.5 Proces pakowania.....	12
4. Konserwacja.....	13
4.1 Czyszczenie.....	13
4.2 Naprawa	14
4.3 Części zamienne.....	14
5. Odpowiedzi na najczęściej zadawane pytania	14
6. Analiza sytuacji awaryjnych	15
7. Specyfikacja danych technicznych.....	16
8. Ograniczenia w użytkowaniu.....	16
9. Deklaracja zgodności CE.....	17
10. Ochrona środowiska – Zgodność z dyrektywami ROHS i WEEE	18

1. Uwagi

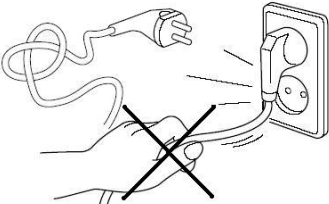
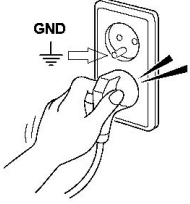
W czasie eksploatacji należy bezwzględnie przestrzegać podanych niżej zasad.

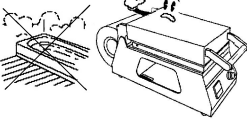
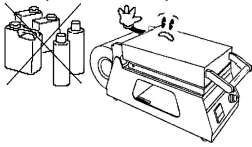
		
<p>Nie rozkręcaj samodzielnie pakowarki! W przypadku jej uszkodzenia należy skontaktować się z autoryzowanym przedstawicielem firmy CAS.</p>		
<p>Wyłączając wtyczkę z gniazda nie ciągnij za kabel zasilający! Może to grozić porażeniem prądem!</p> 	<p>Urządzenie zasilaj wyłącznie z gniazda wyposażonego w bolec uziemiający! Wtyczkę przewodu zasilającego włączaj i wyłączaj trzymając za obudowę!</p> 	
<p>Zagrożenie oparzeniem przez rozgrzaną płytę zgrzewającą!</p>  <p>Zagrożenie przycięciem dłoni! Nie wkładaj dłoni pod pokrywę urządzenia w czasie jej zamykania!</p> 	<p>Nie zanurzaj urządzenia w wodzie, nie polewaj wodą, nie dotykaj mokrymi dłońmi! Stwarza to niebezpieczeństwo porażenia prądem oraz uszkodzenia urządzenia!</p> 	<p>Nie używaj pakowarki w pobliżu materiałów łatwopalnych! Nie używaj pakowarki do pakowania, materiałów łatwopalnych! Stwarza to niebezpieczeństwo spowodowania pożaru!</p> 

2. Wstęp

Dziękujemy za zakup pakowarki CAS z serii DS - urządzenia przeznaczonego do pakowania żywności w szczelnie zamykanych pojemnikach polipropylenowych PP.

Dzięki ścisłej kontroli jakości procesu produkcyjnego urządzenie jest produktem niezawodnym o najwyższych standardach użytkowych.

Wierzmy, że będziecie Państwo zadowoleni z naszego produktu.

Niniejsza instrukcja pomoże Państwu w instalacji i obsłudze pakowarki.

Prosimy zapoznać się z nią uważnie i przestrzegać zawartych w niej wskazówek.

2.1. Bezpieczeństwo użytkowania

Przed rozpoczęciem pracy przeczytaj całą instrukcję obsługi.

Należy pamiętać, że wszystkie urządzenia elektryczne, jeśli są nieprawidłowo używane, mogą spowodować pożar, porażenie prądem lub obrażenia ciała.

Zawsze postępuj zgodnie z zaleceniami zawartymi w instrukcji, aby zminimalizować ryzyko wypadków.



Ważne:

Wszystkie powyższe czynniki mogą mieć wpływ na bezpieczeństwo użytkowania.

W celu zapewnienia bezpiecznej i prawidłowej eksploatacji urządzenia należy przestrzegać następujących warunków:

- Urządzenie zasilane wyłącznie z gniazda wyposażonego w bolec uziemiający.
- Nie używać urządzenia w środowisku o wysokiej wilgotności.
- Nie polewać urządzenia wodą ani nie dotykać mokrymi dłońmi.
- Nie używać urządzenia w atmosferze oparów łatwopalnych i agresywnych chemicznie.
- Nie używać urządzenia do pakowania artykułów łatwopalnych.
- Nie wolno demontować obudowy urządzenia ze względu na niebezpieczeństwo porażenia prądem.
- Aby uniknąć oparzenia nie dotykać rozgrzanej płyty zgrzewającej umieszczonej pod spodem pokrywy urządzenia
- W czasie zamykania pokrywy urządzenia nie wkładać dłoni pod pokrywę ze względu na niebezpieczeństwo przycięcia dłoni.
- Zawsze wyłączać zasilanie urządzenia, gdy nie jest ono używane.

2.1. Środowisko pracy



Uwaga!

Nie instalować pakowarek CAS z serii DS:

- Na powierzchni nie zapewniającej możliwości stabilnego ustawienia urządzenia.
- W pobliżu wirujących maszyn powodujących wibracje.
- W pomieszczeniach o dużym zapyleniu.
- W pomieszczeniach w których występuje atmosfera oparów łatwopalnych i agresywnych chemicznie.

2.2. Widok ogólny

Widok pakowarki CAS z serii DS wraz z wyposażeniem

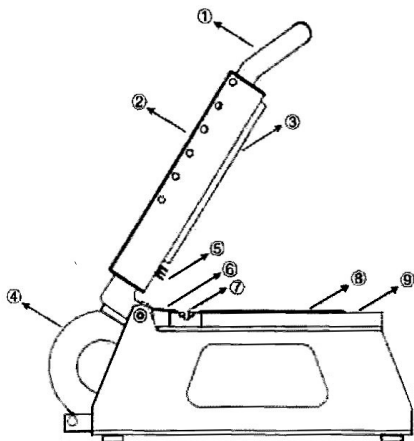

Widok z przodu

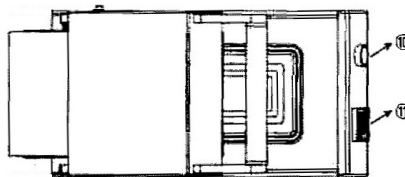

Widok z góry

1. Uchwyt pokrywy

Zapewnia wygodne otwieranie i zamykanie urządzenia

2. Pokrywa – Oslania płytę grzejną

3. Płyta grzejna

4. Rolka z folią

5. Nóż odcinacza folii

Zapewnia bezpieczne obcięcie folii po całkowitym zamknięciu pokrywy

6. Uchwyt folii

Zapewnia przytrzymanie krawędzi folii po odcięciu.

7. Odcinacz

Zapewnia przytrzymanie i bezpieczne obcięcie folii po całkowitym zamknięciu pokrywy.

8. Uszczelka silikonowa pojemnika

Dociska krawędź pojemnika do folii w miejscu zgrzewania.

9. Forma pojemnika

Zapewnia podtrzymanie tacki z produktem (Kształt formy jest dostosowany do kształtu pojemnika).

10. Włącznik zasilania (Przycisk)

Pozwala na włączenie/wyłączenie urządzenia przez wciśnięcie przycisku (stan włączenia jest sygnalizowany przez podświetlenie przycisku).

11. Regulator temperatury

Pozwala na regulację temperatury stosowanie do rodzaju używanej folii oraz pojemników.

Utrzymuje stałą temperaturę płyty grzejnej, zgodnie z wprowadzonym ustawieniem.

2.3 Przeznaczenie charakterystyka pakowarek CAS z serii DS

Pakowarki CAS z serii DS są przeznaczone do hermetycznego pakowania na tackach polipropylenowych (PP), artykułów spożywczych przeznaczonych do bezpośredniego spożycia, sprzedawanych luzem na wagę, itp.

Linia pakowarek CAS z serii DS. obejmuje urządzenia o różnych wymiarach, dostosowanych do gabarytów stosowanych opakowań i obejmie modele z poprzecznym odcinaniem folii oraz odcinaniem folii wokół krawędzi opakowania.

Metoda pakowania na tackach polipropylenowych (PP) pozwala na szybkie i bezpieczne pakowanie takich produktów jak:

- mięso,
- przetwory rybne,
- wyroby garmażeryjne,
- gotowe dania i półprodukty obiadowe,
- sałatki warzywne,
- owoce morza,
- warzywa marynowane w zalewie, oliwki itp.

Urządzenie znajduje szerokie zastosowanie w placówkach handlowych, gastronomicznych i cateringowych.

Metoda pakowania na tackach polipropylenowych (PP) może być wykorzystywana także do pakowania drobnych artykułów przemysłowych, takich jak wkrety, kołki, nakrętki, podkładki, drobne elementy metalowe i z tworzyw, części i podzespoły elektroniczne, części zamienne oraz wiele innych rodzajów artykułów.

Gotowe opakowanie uzyskiwane za pomocą pakowarek CAS z serii DS, w postaci szczelnie zamkniętego folią pojemnika polipropylenowego, charakteryzuje efektowny wygląd, wysoka estetyka i dobra widoczność zapakowanego produktu. Trwałe i szczelne zamknięcie opakowania zabezpiecza przed jego otwarciem w czasie transportu, zapewniając optymalną ochronę zapakowanego produktu przed możliwością rozlania, rozsypania lub wypadnięcia z opakowania i uszkodzenia.

Zastosowane materiały opakowania w postaci polipropylenu zapewniają możliwość kontaktu opakowania z tłuszczami spożywczymi, a w wypadku opakowań o podwyższonej odporności na temperaturę zapewniona jest możliwość podgrzewania ich zawartości w kuchence mikrofalowej, bez wyjmowania z opakowania. Duża elastyczność zastosowanych materiałów zapewnia odporność opakowania na pękanie w szerokim zakresie temperatur przechowywania.

3. Obsługa pakowarki CAS z serii DS

3.1 Środki ostrożności

Ostrzeżenia:



Ostrożnie!

Niebezpieczeństwo przycięcia dłoni pokrywą!
Nie wkładać dłoni pod pokrywę urządzenia w czasie jej zamykania!



Zagrożenie oparzeniem!

Niebezpieczeństwo oparzenia przez rozgrzaną płytę grzewczą umieszczoną pod spodem pokrywy urządzenia!



Zagrożenie przycięciem dłoni!

Nie wkładać dłoni pod pokrywę urządzenia w czasie jej zamykania!



Zalecenie.

Nie wolno zakładać folii tak, aby była ona zwrócona warstwą przeznaczoną do zgrzewania w kierunku do płyty grzewczej! Grozi to przyklejeniem folii do płyty grzewczej oraz zanieczyszczeniem jej powierzchni!

Należy stosować wyłącznie rolki w których nawój folii jest zwinięty warstwą zgrzewalną do wnętrza rolki.

Prawidłowy sposób wykonania nawoju.



Wadliwy sposób wykonania nawoju.

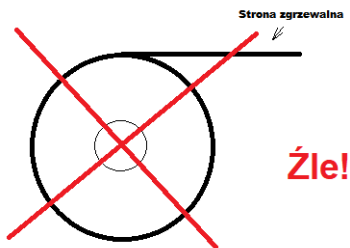

3.2 Zakładanie folii



Zalecenie.

W czasie zakładania folii zwrócić uwagę, aby strona przystosowana do grzewania była zwrócona ku dołowi.

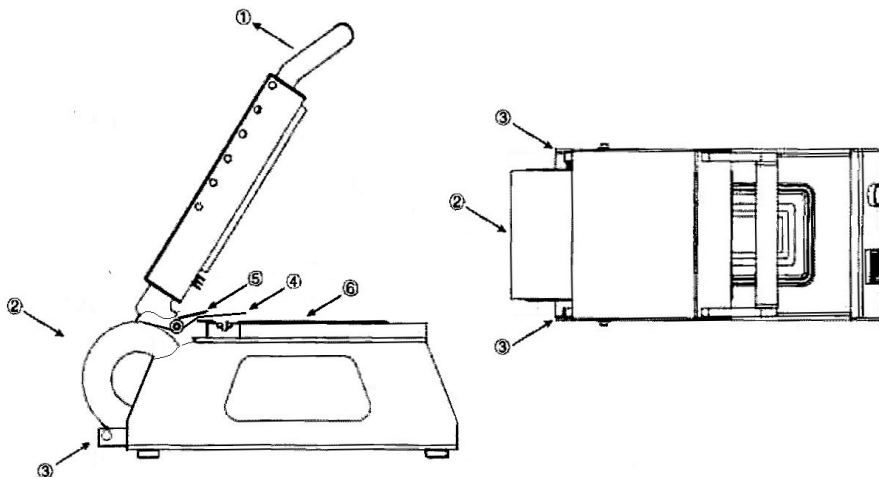

Zakładanie rolki z folią:

- Otwórz pokrywę **1**.
- Umieść rolkę folii **2** na wałkach wspornika rolki **3**, znajdującego się z tyłu urządzenia.
- Odwiń ręcznie początek folii **4** i przetóż pod uchwytem folii **5**.
- Ułóż folię ją na powierzchni ramki **6**.

3.3 Włączenie pakowarki

Ostrzeżenia:



Zapobieganie zagrożeniu porażeniem prądem elektrycznym:

Pakowarkę należy zasilac zawsze ze sprawnego gniazda sieci zasilajacej ~230V wyposazonego w sprawnny obwod instalacji ochronnej (bolec uziemiaczy).



Zapobieganie zagrożeniu porażeniem prądem elektrycznym:

W przypadku stwierdzenia uszkodzenia kabla zasilajacego nalezy niezwlocznie dokonac jego wymiany w autoryzowanym punkcie serwisowym CAS.

Czynności związane z włączeniem włączaniu pakowarki:

- Sprawdź, czy urządzenie jest ustawione w miejscu eksploatacji w sposób stabilny.

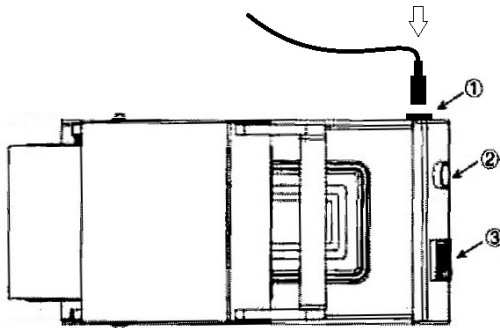

- Podłącz kabel zasilający urządzenie do gniazda 1 w urządzeniu, a następnie do gniazda sieci zasilającej ~230V, wyposażonego w sprawny obwód instalacji ochronnej (bolec uziemiaczy).
- Włącz urządzenie przez wciśnięcie przycisku włącznika zasilania 2 oznaczonego znakiem

Włączenie zasilania urządzenia jest sygnalizowane świeceniem podświetlenia przycisku włącznika.



Informacja:

Przed rozpoczęciem pracy pakowarka wymaga wstępnego nagrzania, trwającego od 6 do 10 min.

Dzięki zastosowaniu programowanego regulatora temperatury, temperatura płyty grzejnej po rozgrzaniu będzie automatycznie utrzymywana na zadanym poziomie, co zapewni stabilne warunki procesu zgrzewania.







Pakowarka jest wyposażona we wbudowany system bezpiecznego obcinania folii. Konstrukcja pakowarki chroni operatora przed oparzeniem lub skażeniem.

- Ustaw temperaturę płyty grzewczej za pomocą regulatora temperatury zgrzewania.

3.4 Opis regulatora temperatury

Maszyna jest wyposażona w wysokiej jakości bezpieczny i niezawodny regulator temperatury marki OMRON.



Przycisk	Opis.
	Przycisk zmiany ustawień. Służy do ustawiania żądanej temperatury i temperatury rzeczywistej.
	Przycisk zmniejszający wartość ustawianej temperatury.
	Przycisk zwiększający wartość ustawianej temperatury.
	Wskaźnik „SP” Świecenie oznacza, że regulator jest w trybie ustawiania temperatury.
	Wskaźnik „OUT” Świecenie oznacza, że regulator jest w trybie regulacji temperatury, grzałka jest włączona, a rzeczywista temperatura płyty grzewczej rośnie.
	Wskaźnik gotowości urządzenia do pracy: Gotowość urządzenia do pracy zostanie sekundach potwierdzona zaświeceniem zielonej lampki kontrolnej, obok wskazania temperatury. Strzałki sygnalizują konieczność oczekiwania na osiągnięcie ustawionej temperatury (kierunek strzałki określa kierunek zmiany temperatury: ogrzewanie lub studzenie).

- Dostawca opakowań powinien udzielić informacji o zalecanej temperaturze zgrzewania.
- Po zamknięciu pierwszego opakowania za pomocą pakowarki, należy skontrolować jakość zgrzewu i ewentualnie skorygować ustawienie regulatora temperatury stosownie do potrzeb. W przypadku gdy folia nie będzie dokładnie połączona z pojemnikiem, należy zwiększyć temperaturę zgrzewania.
Jeśli folia będzie się marszczyć i widoczne będą odkształcenia tacki, spowodowane przegrzaniem, należy zmniejszyć temperaturę zgrzewania.

3.5 Proces pakowania

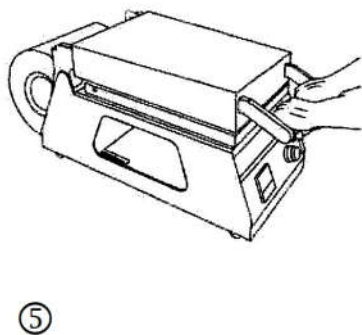
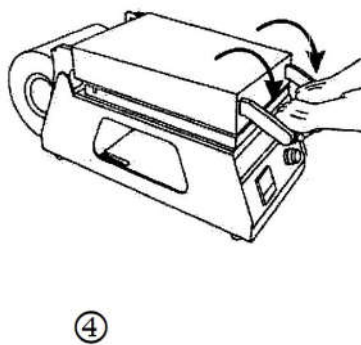
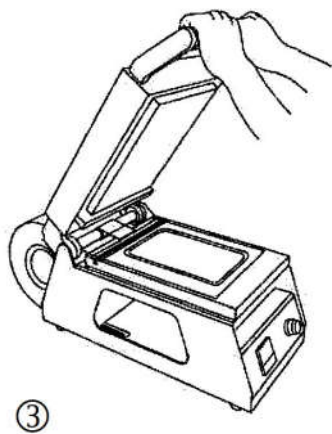
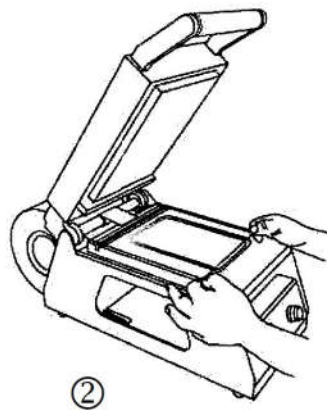

Ostrzeżenia:



Ważne!

Przed uruchomieniem urządzenia i przystąpieniem po raz pierwszy, do czynności związanych z procesem pakowania towarów, przeczytaj całą instrukcję obsługi.



Zagrożenie oparzeniem!

Niebezpieczeństwo oparzenia przez rozgrzaną płytę zgrzewającą umieszczoną pod spodem pokrywy urządzenia!



Zagrożenie przycięciem dłoni!

Nie wkładać dłoni pod pokrywę urządzenia w czasie jej zamykania!

Jeżeli jesteś zapoznałeś się z zaleceniami instrukcji obsługi, rozpoczynając proces pakowania postępuj zgodnie z poniższym opisem.

Przebieg procesu pakowania:

1. Umieść napełniony pojemnik w otworze ramki.
2. Pociągnij folię nad pojemnik, tak aby został on nakryty folią w całości.
3. Chwyć uchwyt pokrywy i zamknij pokrywę
4. Nadal trzymając za uchwyt, dociśnij pokrywę z płytą grzejną.
5. Odczekaj 2-5 sekund, aby nastąpiło zgrzanie folii wzdłuż linii krawędzi tacki.
6. Po zakończeniu procesu zgrzewania - otwórz pokrywę i wyjmij zamknięty pojemnik.

4. Konserwacja

4.1 Czyszczenie

Ostrzeżenia:



Zagrożenie oparzeniem!

Niebezpieczeństwo oparzenia przez rozgrzaną płytę zgrzewającą umieszczoną pod spodem pokrywy urządzenia!



Zagrożenie przycięciem dłoni!

Nie wkładać dłoni pod pokrywę urządzenia w czasie jej zamykania!

Po użyciu, urządzenie należy oczyścić.



Uwaga:

Przed przystąpieniem do czyszczenia odłącz urządzenie od źródła zasilania!

Nie splukiwać powierzchni urządzenia wodą!

Nie szorować szorstkimi detergentami!

Usuń pozostałości pakowanych produktów miękką szczotką

Jeżeli to konieczne, zmyj zanieczyszczenia miękką gąbką, lekko zwilżoną wodą z dodatkiem detergentu. Zanieczyszczenia z płyty grzejnej usuń miękką gąbką lub miękką szczotką i zwykłym detergentem, gdy maszyna jest ostudzona.

4.2 Naprawa

W przypadku nieprawidłowego działania natychmiast przerwij użytkowanie urządzenia i odłącz je od zasilania.

Sprawdź odpowiedzi na najczęściej zadawane pytania zawarte w rozdziale 5 oraz opisy możliwych do zastosowania rozwiązań, zawarte w rozdziale 6.

Jeśli problem nie ustąpi, skontaktuj się z Serwisem Centralnym CAS Polska.

4.3 Części zamienne

Jeżeli w trakcie eksploatacji będziesz potrzebować dostępu do części zamiennych, skontaktuj się z Serwisem Centralnym CAS Polska.

5. Odpowiedzi na najczęściej zadawane pytania

Pyt.:

Czy mogę wymienić formę w celu użycia innego rodzaju pojemnika?

Odp.:

Tak. Wymiana formy jest łatwa. Po prostu wyjmij dotychczas używaną formę i włóż nową.

Uważaj, aby nie oparzyć się o powierzchnię rozgrzanej płyty grzewczej.

Pyt.:

Czy mogę używać tej samej formy do różnych kształtów pojemników?

Odp.:

Zazwyczaj nie.

Jest to możliwe tylko wtedy, gdy pojemnik ma jedną komorę, a długość i szerokość różnych pojemników są dokładnie takie same.

P: Gdzie mogę zamówić nowe formy?

Odp.:

Aby zamówić nowe formy skontaktuj się importerem: CAS Polska Sp. z o.o.

P: Czy mogę uzyskać niestandardowe podajniki?

Odp. : Tak, ale ich ilość nie może być mała. Poniesienie kosztu wykonania podajnika musi być uzasadnione ekonomicznie.

P: Czy są dostępne urządzenia pozwalające na wykorzystanie pojemników o większej pojemności?

Odp. : Tak, skontaktuj się z lokalnym dealerem lub importerem: CAS Polska Sp. z o.o.

P: Czy mogę używać tej samej folii wieczkowej do różnych pojemników?

Odp.: Materiały z których wykonywane są pojemniki i folia wieczkowa są do siebie wzajemnie dopasowane, aby uzyskać najlepszą i optymalną wydajność. Wskazane jest, aby pochodziły one od jednego dostawcy.

6. Analiza sytuacji awaryjnych

Problem:

Maszyna nie zgrzewa folii do krawędzi pojemnika lub zgrzew jest zbyt słaby.

A. Przyczyna:

Forma jest odwrócona (Silikonowymi paskami w dół).

Rozwiązanie: Odwróć formę.

B. Przyczyna: Brak silikonowego paska na formie.

Rozwiązanie: Uzupełnij braki i włóż nowe paski silikonowe.

C. Przyczyna: W linii docisku silikonowego paska jest przerwa.

Rozwiązanie: Wyreguluj położenie paska.

D. Przyczyna: Rolka folii wieczkowej jest nieprawidłowo umieszczona.

Rozwiązanie: Odwróć rolkę folii uszczelniającej, tak aby warstwa zgrzewalna folii była zwrócona w kierunku pojemnika.

E. Przyczyna: Rolka folii wieczkowej nie jest dopasowana do materiału z którego wykonano pojemnik.

Rozwiązanie: Zmień rolkę folii uszczelniającej lub pojemnik.

F. Przyczyna: Temperatura jest za niska.

Rozwiązanie: Zwiększ temperaturę.

G. Przyczyna: Czas zgrzewania jest za krótki.

Rozwiązanie: Pozostaw pokrywę w pozycji zamkniętej dłużej.

Problem:

Maszyna nie uruchamia się:

A. Przyczyna: Przewód zasilający nie jest podłączony do zasilania lub urządzenie nie jest włączone.

Rozwiązanie: Podłącz urządzenie do zasilania i włącz je.

Problem:

Folia uszczelniająca nie jest odcięta.





A. Przyczyna: Brakuje noża lub jest ona uszkodzony.

Rozwiązanie: Zgłoś do serwisu w celu wymiany noża.

B. Przyczyna: Nóż jest brudny.

Rozwiązanie: Wyczyść nóż.

7. Specyfikacja danych technicznych

Model	DS-1	DS-2	DS-3	DS-4
Widok:				
Wskaźniki:	Wskaźnik włączenia, wskaźnik temperatury.			
Technologia zgrzewania:	Płyta grzewcza z powłoką antyadhezyjną o stabilizowanej temperaturze.			
Wydajność: [cykli / min]	Od 6 do 8			
Zasilanie:	Sieć AC ~230V 50Hz			
Pobór mocy:	Impulsowo, zależnie od ustawienia regulatora temperatury: 700W			
Właściwości:	Konstrukcja ze stali nierdzewnej, szybka wymiana form dla pojemników, bezpieczny i stabilny system regulacji temperatury, możliwość użycia form dostosowanych do indywidualnych potrzeb użytkownika			
	Popręczne odcinanie folii	Odcinanie folii wokół pojemnika	Popręczne odcinanie folii	Odcinanie folii wokół pojemnika
Wymiary tacy: [mm]	250 x 175 x 100	240 x 150 x 100	260 x 180 x 100	
Wymiary rolki folii: [mm]	180 / Ø140		200 / Ø140	
Szerokość / Średnica zewn.	180 / Ø140		200 / Ø140	
Wymiary urządzenia: [mm]	545 x 296 x 250	525 x 256 x 250	545 x 296 x 250	
Masa netto produktu: [kg]	18		20	
Masa brutto produktu: [kg]	19		22	

8. Ograniczenia w użytkowaniu

Pakowarki CAS z serii DS. są przeznaczona do użytkowania w obiektach handlowych i zgodnie z normą EN 61000-6-3:2001, spełniają wymagania klasy A dla emisji zakłóceń elektromagnetycznych.

Produkt klasy A, użytkowany w środowisku mieszkalnym, może być przyczyną zakłóceń elektromagnetycznych. W takim przypadku użytkownik powinien zastosować dodatkową ochronę przed zakłóceniami.

9. Deklaracja zgodności CE



DEKLARACJA ZGODNOŚCI

(DECLARATION OF CONFORMITY)



Produkt / Seria: Pakowarka do zamykania pojemników / Seria DS

Product / Series: Tray sealer / DS Series

Model: DS

Model:

Typ: DS-1, DS-2, DS-3, DS-4

Type:

Producent: Wenzhou Dajiang Vacuum Packaging Machinery Co., Ltd.
Room No. 326, 1st Xin Yue Building, Nan Tan Xin Tian Di,
Fei Xia South Road, Lu Cheng District, Wenzhou, China.

Producer:

Użyte standardy: EN 60335-1:2012+A11:2014+AC2014; EN 60335-2-45:2002+A1:2008+A2:2012;
EN 61000-6-1:2007, EN 61000-6-3:2007+A1:2011+AC:2012; EN 61000-3-2:2014;
EN 61000-3-3:2013

Used standards:

My: CAS POLSKA Sp. z o.o.
ul. Pola Karolińskie 4, 02-401 Warszawa
www.wagiCAS.pl

We:

oświadczamy na wyłączną odpowiedzialność producenta, że określony wyżej przedmiot niniejszej deklaracji, odpowiada wymogom następujących dyrektyw EC:

We declare under sole responsibility of the manufacturer that the following object of this declaration complies with the requirements provided for by the European Directives:

**2014/35/EU Low Voltage (LVD);
2014/30/EU Electromagnetic Compatibility (EMC).**

Badania przeprowadził:

Carried out the research by:

i wydał certyfikat nr:

and issued the certificate no:

CELAB® Via Maira snc 04100 Latina Italy

UCN: 802380804189 / **Data wydania: 2019-05-09 / Ważny do: 2023-05-08**

Date of issue 2019-05-09 / Valid up to: 2023-05-08

Niniejsza Deklaracja Zgodności wydana zostaje na wyłączną odpowiedzialność producenta.

This Declaration of Conformity is issued under the sole responsibility of the producer.

Podpisano w imieniu: CAS Polska Sp. z o.o. :

Piotr Dobruszek – Prokurent

Miejsce: Warszawa
Data: 09 maja 2019

10. Ochrona środowiska – Zgodność z dyrektywami ROHS i WEEE



Warszawa, 09 kwietnia 2010

OŚWIADCZENIE ZARZĄDU CAS POLSKA SP. Z O.O. W SPRAWIE DYREKTYW „WEEE” I „ROHS”

Rozwój techniki i technologii w zakresie sprzętu elektrycznego i elektronicznego powoduje powstanie w coraz krótszym czasie nowych generacji urządzeń. Konsekwencją tego jest powstawanie znaczących ilości odpadów, skracając się bowiem czas życia tego sprzętu jako aktywnego produktu.

W sprzęcie tym zawartych jest wiele substancji niebezpiecznych takich jak: rtęć, kadm, ołów, chrom sześciowartościowy lub środki zmniejszające palność. Powoduje to, że powstające z niego odpady są również niebezpieczne dla środowiska.

Unia Europejska podjęła kroki w zakresie prawodawstwa, aby wymusić działania zmierzające do zminimalizowania zagrożeń wynikających z tego faktu. W tym celu zostały powołane do życia stosowne Dyrektywy Rady:

- 2002/96/WE (WEEE) „w sprawie zużytego sprzętu elektrycznego i elektronicznego”, wdrożona do prawodawstwa polskiego Ustawą z dnia 29 lipca 2005 r. „o zużytym sprzęcie elektrycznym” (Dz.U. 180 z 2005 poz. 1495).
- 2002/95/WE (ROHS) „w sprawie ograniczenia stosowania niektórych niebezpiecznych substancji w sprzęcie elektrycznym i elektronicznym”, wdrożona do prawodawstwa polskiego Rozporządzeniem Ministra Gospodarki i Pracy z dnia 6 października 2004r., „w sprawie szczegółowych wymagań dotyczących ograniczenia wykorzystywania w sprzęcie elektronicznym i elektrycznym niektórych substancji mogących negatywnie wpływać na środowisko” (Dz.U. 229 z 2004 poz. 2310).

Wyżej wymienione Ustawa określa, między innymi, zasady postępowania ze zużytym sprzętem elektronicznym w sposób zapewniający ochronę zdrowia i życia ludzi oraz ochronę środowiska. Firmy wprowadzające na rynek sprzęt elektryczny i elektroniczny, spełniając obowiązek wynikający z ustawy, mają obowiązek oznaczania tego sprzętu znakiem:



Wyroby wprowadzane na rynek przez CAS Polska Sp. z o.o. podlegają Dyrektywom WEEE, ROHS jako „Pozostałe narzędzia elektryczne i elektroniczne”, wymienione w załączniku nr 1A, kategoria 6.9. Są one przewidziane do stosowania poza gospodarstwami domowymi.

CAS Corporation dokłada wszelkich starań aby produkty wprowadzane przez niego na rynek były maksymalnie bezpieczne dla użytkownika i środowiska.

O wyrobach zakupionych w CAS Polska Sp. z o.o., które ulegną zużyciu należy informować sprzedawcę. Użytkownikowi zostanie wskazany adres najbliższego punktu zbierającego zużyty sprzęt elektroniczny.

Piotr Dobruszek

Prokurent
CAS Polska Sp. z o.o.

CAS Polska Sp. z o.o., ul. Chroślickiego 93/105, 02-414 Warszawa
tel.: +48 22 5719 470, fax: +48 22 5719 471
e-mail: biuro@wagCAS.pl, www.wagCAS.pl
REGON 016199377, NIP 524-23-33-481

Sąd Rejonowy m. st. Warszawy, XX Wydział Gospodarczy KRS 0000210580
Kapitał zakładowy 235 000,00 zł
Bank BPH S.A., nr rachunku 63 1060 0076 0000 3200 0094 6776



CAS POLSKA Sp. z o.o.

ul. Pola Karolińskie 4

02-401 Warszawa

Tel: 22 571 94 70

Fax: 22 571 94 71

e-mail: biuro@wagiCAS.pl

www.wagiCAS.pl